

PRODUKTINFORMATION: VENTILATORBOXEN

DBA Ventilatorbox für Axialventilator VBA

- Doppelschaliges Gehäuse 30 mm mit Aluminium-Eckverbindern und Flächen aus Stahlblech verzinkt, ein Seitenteil zu Revisionszwecken abnehmbar, inkl. Reparaturschalter und Kabeinführung, Jalousieklappe innen angebaut, Stellantrieb Federrücklauf stromlos auf
- Ausführung für Außenaufstellung inkl. Regendach, Ansaugbogen und Sockel.
- Optional mit angebautem Leistungsteil für die Regelung.



Innensicht DBA Ventilatorbox



Ventilatorbox, aussen

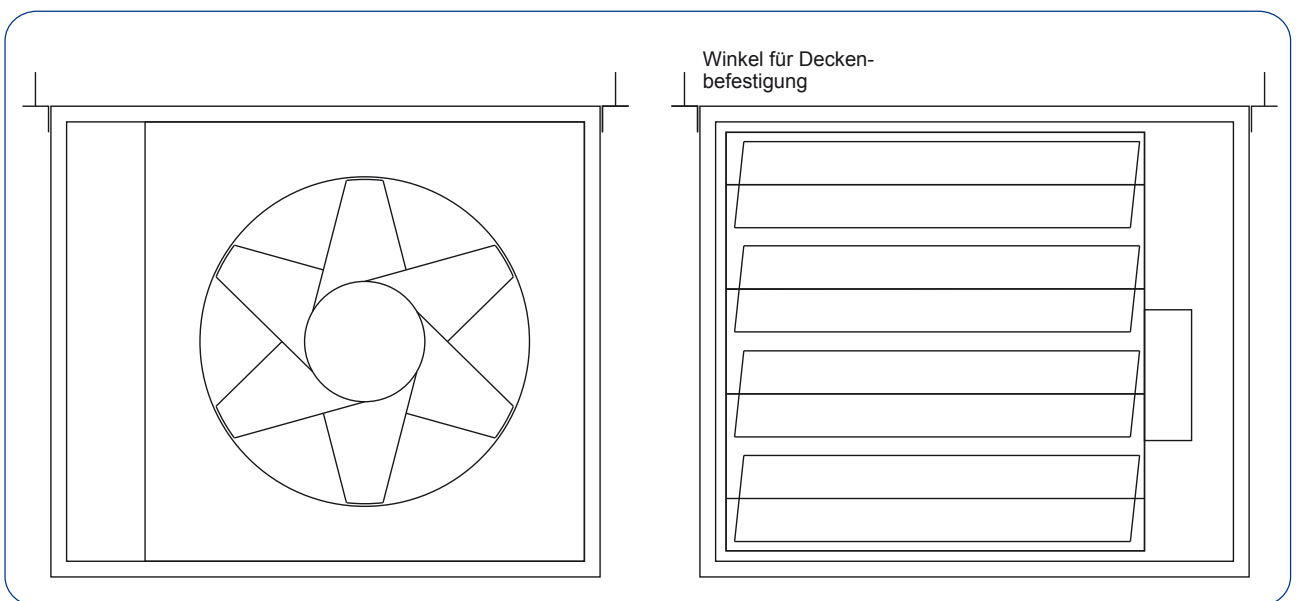
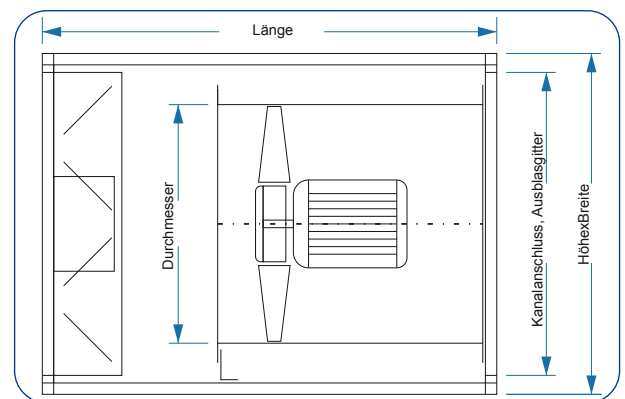

Technische Änderungen vorbehalten
Stand: 13.06.2016